

РЕЖИССУРА МОНТАЖА

КРУПНОСТИ

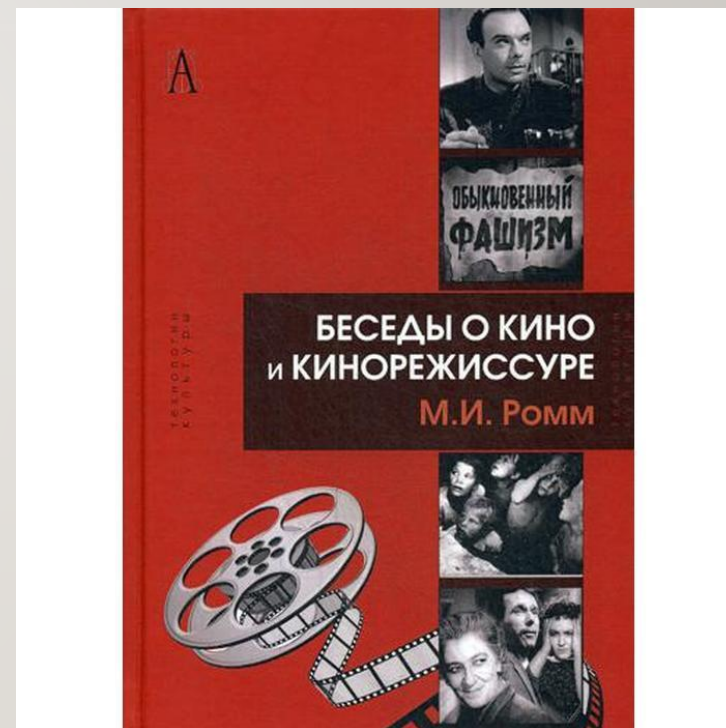

ЛИТЕРАТУРА ПО МОНТАЖУ

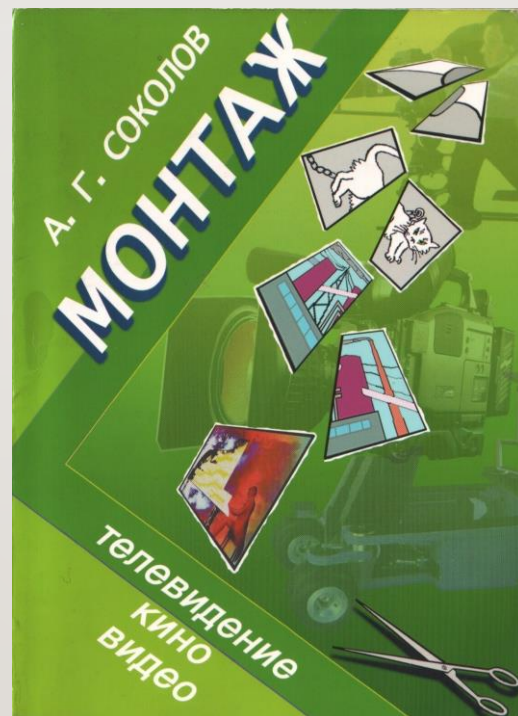
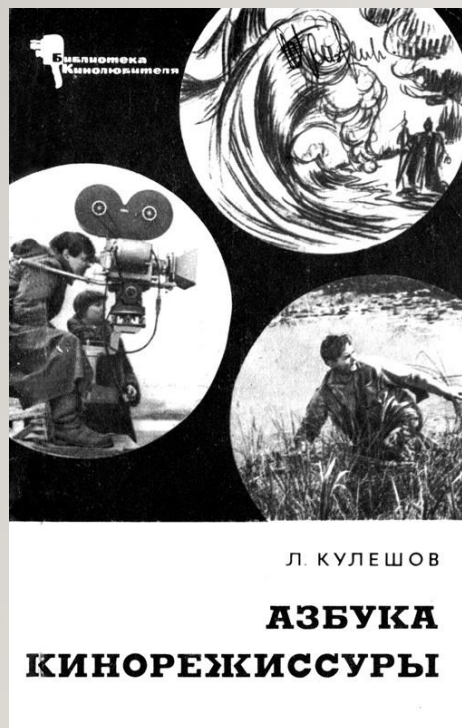

ЛИТЕРАТУРА ПО МОНТАЖУ

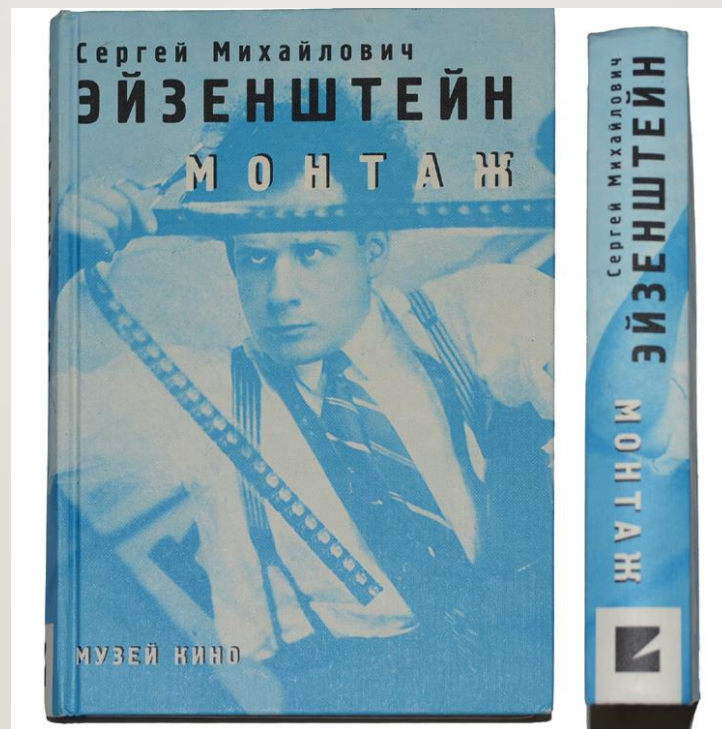
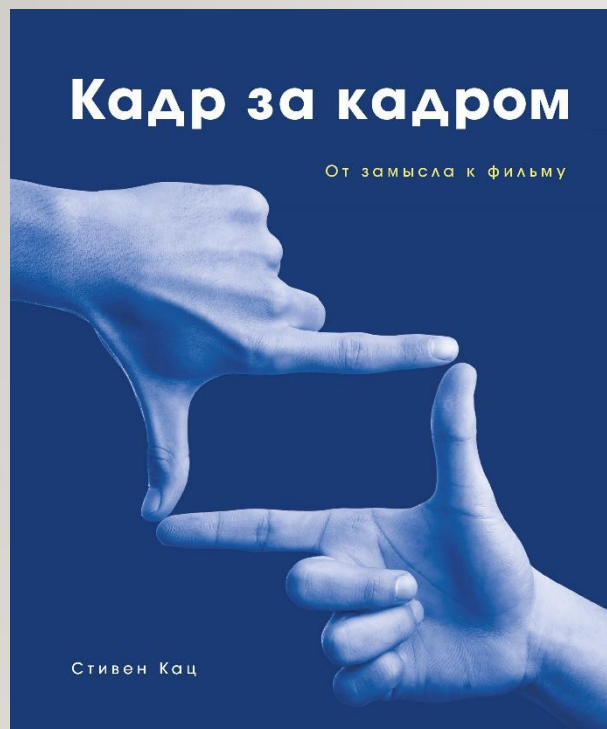

ПРОФЕССИОНАЛЬНЫЕ МОНТАЖНЫЕ ПРОГРАММЫ



ПРОФЕССИОНАЛЬНЫЕ МОНТАЖНЫЕ ПРОГРАММЫ



КОМПОЗИЦИЯ КАДРА



СВЕРХДАЛЬНИЙ

КАДР ИЗ ФИЛЬМА «САЛЮТ – 7» . РЕЖИССЕР КЛИМ ШИПЕНКО



ДАЛЬНИЙ ПЛАН
КАДР ИЗ ФИЛЬМА «БЕГУЩИЙ ПО ЛЕЗВИЮ 2046»

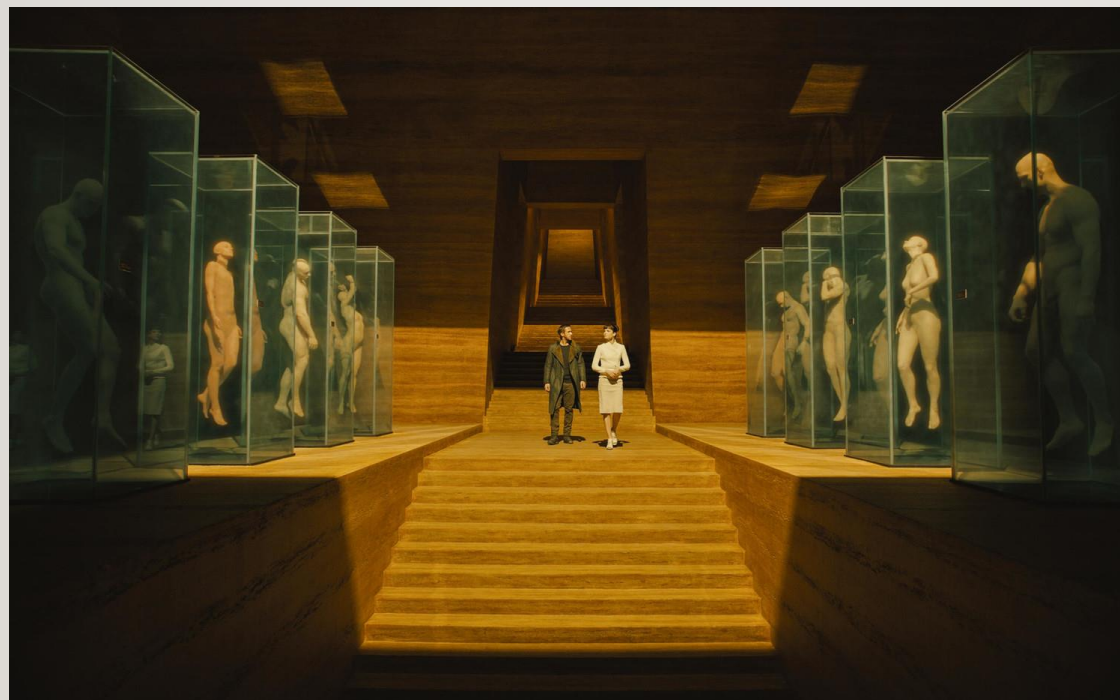

ОБЩИЙ ПЛАН КАДР ИЗ ФИЛЬМА «1917»



АМЕРИКАНСКИЙ ПЛАН КАДР ИЗ ФИЛЬМА «ПАРАЗИТЫ»



КОВБОЙСКИЙ ПЛАН – 2 СРЕДНИЙ КАДР ИЗ ФИЛЬМА «ХОРОШИЙ, ПЛОХОЙ, ЗЛОЙ» И «ВЕЛИКОЛЕПНАЯ СЕМЕРКА»



СРЕДНИЙ ПЛАН
КАДРЫ ИЗ ФИЛЬМОВ:
«ФОРД ПРОТИВ ФЕРРАРИ» И «ВЫЗОВ»

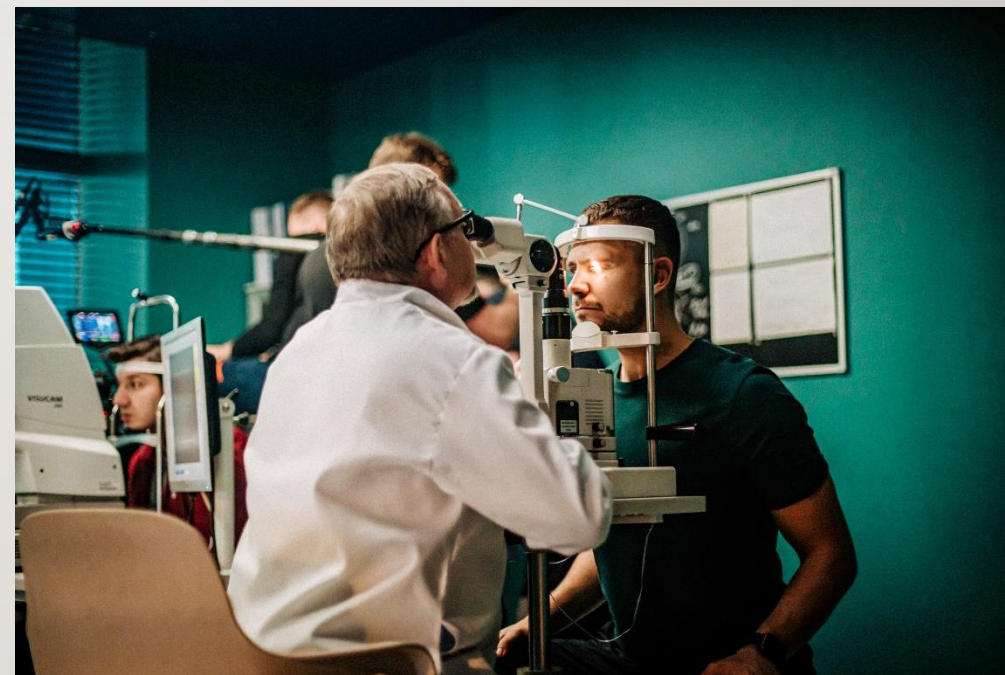

СРЕДНЕ-КРУПНЫЙ ПЛАН

КАДРЫ ИЗ ФИЛЬМОВ:

«ТЕМНЫЙ РЫЦАРЬ» И «КРОЛИК ДЖОРДЖО»

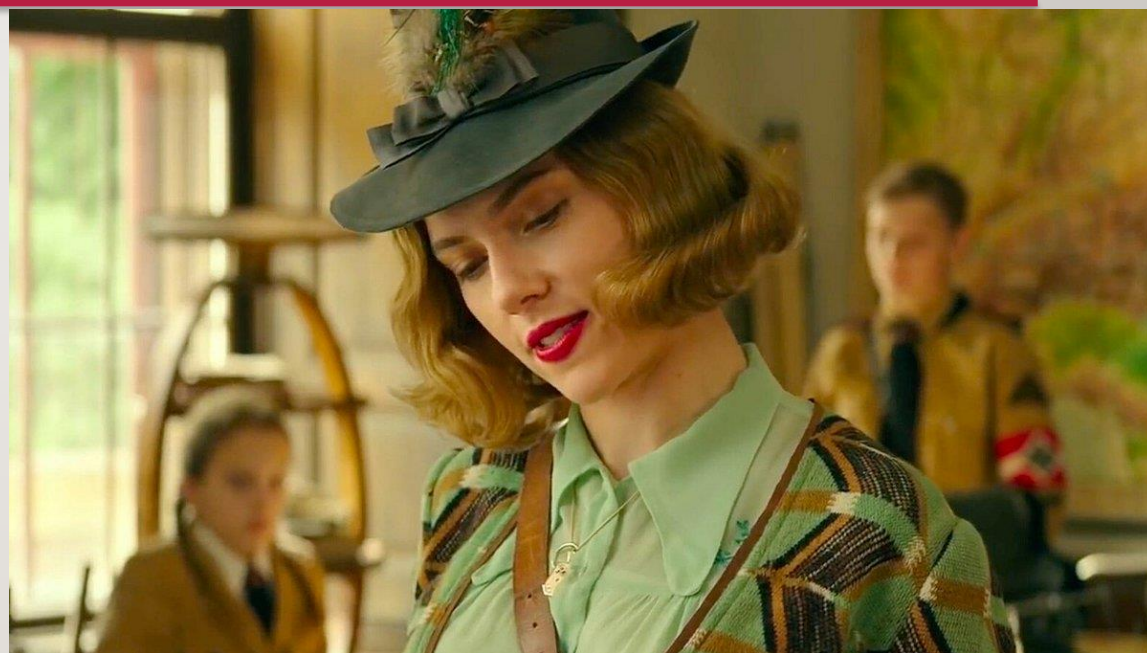

КРУПНЫЙ ПЛАН

КАДР ИЗ ФИЛЬМОВ:

«СТО ЛЕТ ТОМУ ВПЕРЕД»



КРУПНЫЙ ПЛАН (ЧЕРЕЗ ПЛЕЧО)

КАДРЫ ИЗ ФИЛЬМОВ «ФОРМА ВОДЫ» И «КАЛАШНИКОВ»



СВЕРХКРУПНЫЙ ПЛАН КАДР ИЗ ФИЛЬМА: «ВЫЖИВШИЙ»



ДЕТАЛЬ

КАДРЫ ИЗ ФИЛЬМОВ: «ПЯТЫЙ ЭЛЕМЕНТ» И «ТИТАНИК»



КЛАССИФИКАЦИЯ

Крупности



①		Extreme Close Up Деталь	ECU	Деталь
②		Big Close Up Предельно крупный	BCU	
③		Close Up Крупный	CU	Крупный
④		Medium Close Up Полукрупный	MCU	
⑤		Medium Shot Средний	MS	Средний → 1-й → 2-й
⑥		Medium Long Shot Поколенный	MLS	
⑦		Long Shot Полный	LS	Общий
⑧		Very Long Shot Общий	VLS	
⑨		Extreme Long Shot Дальний	XLS	Дальний

ПОДГОТОВКА. РАСКАДРОВКА

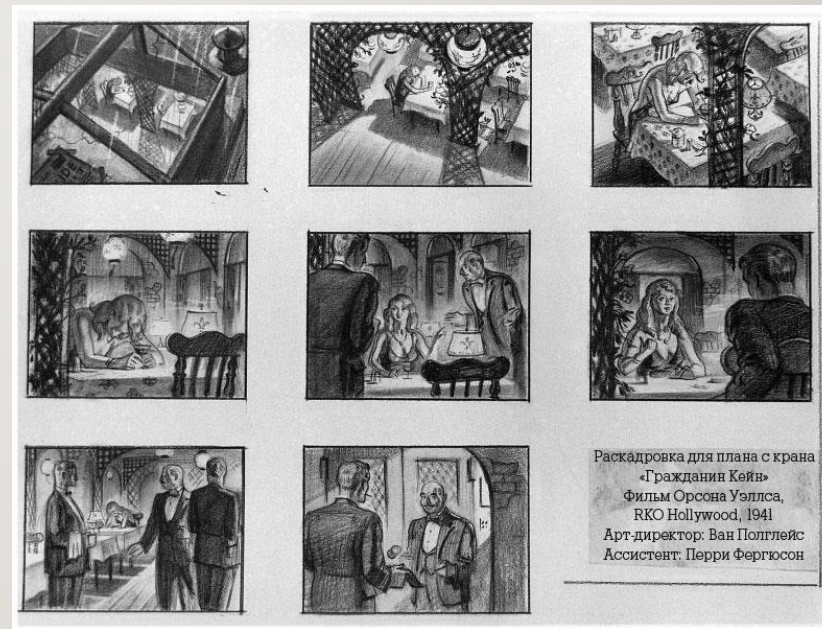

ВОСЬМЕРКА – ПРИНЦИП 180 ГРАДУСОВ

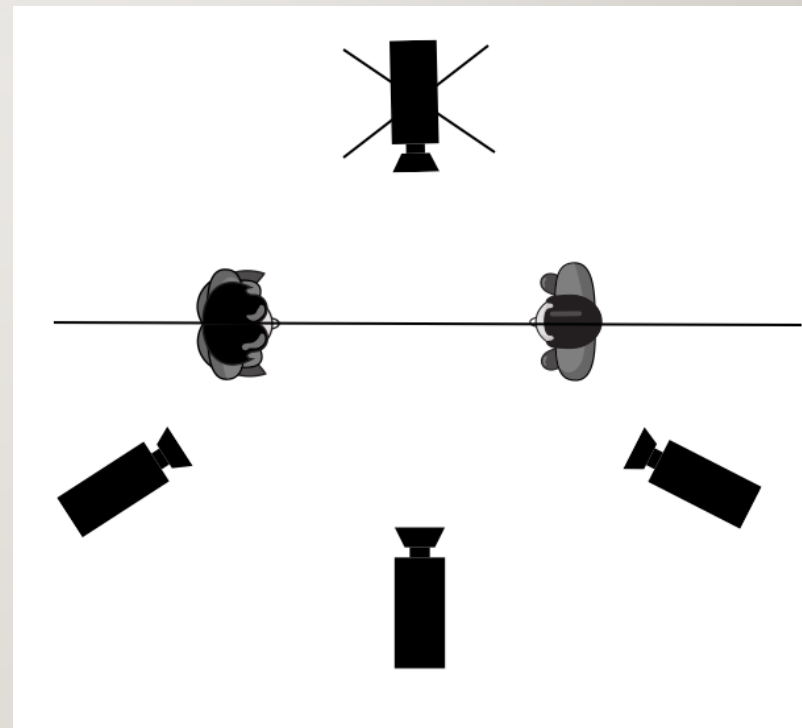
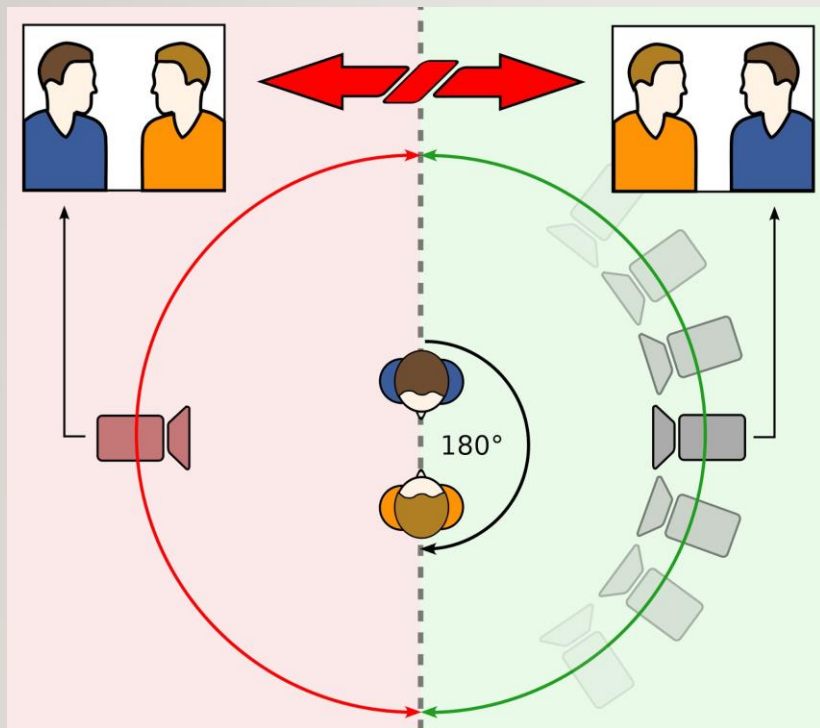

КАДР ЗА КАДРОМ



УДАЧНОГО МОНТАЖА!

